

JM 5023/27



ALTA PRODUTIVIDADE E ROBUSTEZ

As semeadoras pantográficas **JM5023** e **JM5027** são máquinas robustas, com grande autonomia de trabalho e com um sistema exclusivo de linhas que permitem um excelente desempenho nas mais variadas situações de solo. Disponíveis nos modelos de 23 e 27 linhas com espaçamentos de 0,17 cm, pneus de grande diâmetro alta flutuação aumentando a estabilidade da máquina e reduzindo a compactação do solo, sistema rápido de regulagem.

DOSADOR DE SEMENTES



Volumétrico por rotor acanalado helicoidal com ampla gama de regulagens e ótima uniformidade de distribuição.

DEPÓSITO DE SEMENTES E FERTILIZANTES

Fabricado em polietileno, material resistente a corrosão. Possui capacidade de até 1120lts para sementes e de até 1500lts para fertilizantes.

(Pode variar de acordo com a densidade do produto e modelo de semeadora)

CHASSI

Maior resistência e durabilidade, ideal para realizar trabalhos nos mais diversos tipos de terrenos.

CÂMBIO ENGRENAGEM

Localizadas na parte da frente da máquina, possibilita a troca rápida e com mais agilidade. O seu sistema é independente para fertilizantes e sementes.

RODADO LATERAL

Rodado com pneus de grande diâmetro alta flutuação que geram baixa compactação do solo e permitem a entrada em terrenos úmidos, trazendo grande rendimento operacional e melhor aproveitamento da janela de plantio.

OPCIONAIS

- MARCADOR DE LINHA

- KIT PARA TRANSPORTE



Possui rodado de transporte, garantindo o deslocamento mais rápido e prático da semeadora de um talhão para o outro.

- KIT ARROZ IRRIGADO



SISTEMA ADUBADOR

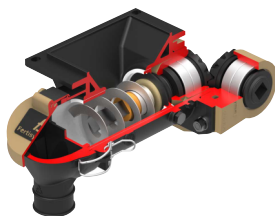

O sistema Fertisystem conta com rosca sem-fim e eixo rotativo, o que garante a dosagem sem perdas e desperdícios, distribuição uniforme em qualquer tipo de terreno.

VAZÃO DE SEMENTES



Regulagem de vazão das sementes, volantes de regulagens efetuam o deslocamento lateral dos rotores dosadores.

LINHA DE SEMENTE

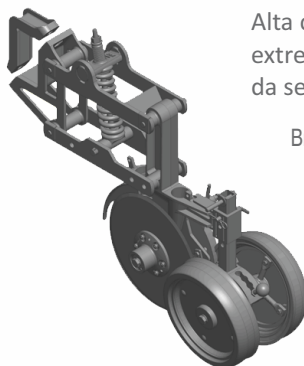

Alta capacidade de cópia do solo, mesmo em situações extremas, como curvas de nível, mantendo a qualidade da semeadura.

Braços pantográficos para acompanhar as irregularidades do solo

Disco Duplo Defasado

- Disco liso de 15" e 16" em zig-zag
- Mancais Blindados
- Limpadores internos ajustáveis

Roda Compactadora

- Roda Compactadora em "V"
- Diferentes regulagens do ângulo de fechamento e pressão
- Pressão adequada ao sulco.

Carrinhos pantográficos com montagem intercalada, corte limpo, sem remontagem das linhas

ESPECIFICAÇÕES TÉCNICAS

Modelo	JM 5023	JM 5027
Nº de linhas	23 linhas	27 linhas
Espaçamento	17 cm	17 cm
Altura para transporte	2,70 m	2,70 m
Comprimento para transporte	5,50 m	6,20 m
Largura para transporte	2,50 m	2,50 m
Largura Plantio	3,91 m	4,59 m
Peso aproximado	4700kg	5500 kg
Potencia requerida	5 cv/linha (maximo)	5 cv/linha (maximo)
Capacidade de sementes	950 lts	1120 lts
Capacidade de fertilizante	1250 lts	1500 lts
** Velocidade de trabalho	6 a 12 km/h	6 a 12 km/h

** As potências variam em função do tipo de solo, umidade e profundidade de trabalho.

ASSISTA AO VÍDEO DA MÁQUINA TRABALHANDO

