



natura



J—

Alta produtividade
para plantio de hortaliças

Jumil / pensou plantio,
pensou Jumil

/A hortalíça **JM Natura**

A escolha perfeita para agricultores que buscam eficiência e precisão para o plantio convencional em canteiros de cebola, cenoura, beterraba entre outras culturas. Sendo a única plantadeira de hortalíças 100% fabricada no Brasil, temos a perfeita solução para o melhor aproveitamento das sementes híbridas, com a eliminação do processo de movimentação de mudas. Possui sistema de compressor radial de sucção a vácuo para distribuição de sementes e sopro para limpeza dos discos de semente. Resistente, compacta e com manutenção simples e econômica, trazendo os melhores resultados.



Unidade semeadora Pantográfica

Com braços articulados promovendo melhor copia dos relevos. Acompanha controlador de profundidade, rodas compactadoras, discos duplos ou sapatas sulcadoras com distribuidor de semente pneumático



Distribuidor à vácuo
Exacta Air

Baixo custo de manutenção e entrega a melhor singulação para sementes de hortalíça através do sistema de pneumático. A regulagem de distribuição pode ser efetuada através de seletor e da variação de pressão negativa.



Sistema adubador Fertisystem

Distribuição uniforme ao longo da linha de plantio com dosagens sem perdas ou desperdício de insumos.

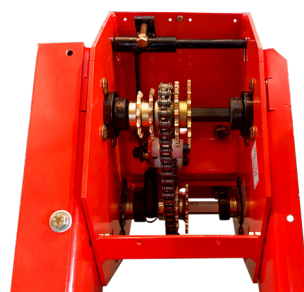

Câmbio

Sistema de engrenagens que oferecem regulagens simples e precisas tanto para distribuição de sementes quanto para fertilizantes.



Rodagem Motriz

Com sistema de regulagem de posicionamento de acordo com a altura do canteiro.

Pneu 5.50-15 - 04 lonas



Disco Duplo Semeador -
fileira Dupla

Utilizado tanto para canteiros quanto para terrenos de cultivo mínimo. Possui discos duplos espaçados de 100mm



Disco Duplo Semeador -
fileira Simples

Também utilizado na
semeadura de canteiros ou
em terrenos de cultivo
mínimo

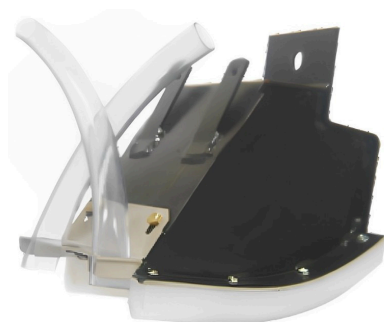

Sapata Sulcadora
dupla

Ideal para semeadura
em canteiros com
espaçamento de 100mm.



Sistema de sucção
de sementes

Realiza e limpeza e
sucção dos depósitos de
semente do distribuidor.

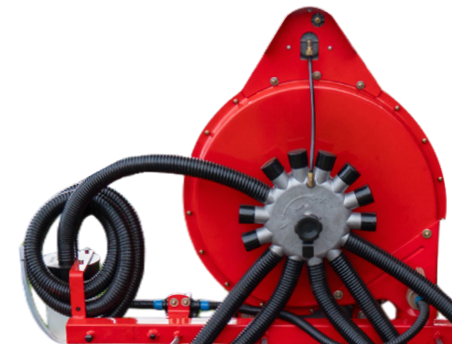

Turbina de pressão
negativa

Accionada por cardan 540 rpm,
efetua a sucção a vácuo para a
distribuição de sementes e
sopro para limpeza de discos.



Controlador de profundidade

Sistema com regulação milimétrica que
permite a aplicação da semente na
altura ideal para um plantio uniforme e
germinação homogênea.

Opcionais *JM Natura*



Disco duplo adubador -
linha simples



Depósito de Adubo



Kit cilíndrico nivelador Pivotado



Características Técnicas JM 2400 Natura

Capacidade dos Depósitos de Adubo e Sementes

Modelo / Número de Linhas	Espaçamentos mínimo (mm)		Largura Útil (mm)	Deposito Sementes		Peso Máq. Vazia (kg)	Número de Rodas	Potência
	Linhas Simples	Linha Dupla		Litros	Kg			
7				14	11	690		70
6				12	9	650		60
5	225	100	1640	10	7	610	2	50
4				8	6	550		40
3				6	5	500		40

- Potência em CV Motor Trator (Com Número Máximo de Linhas)
- Pneu 5.60-15 04 Lonas
- Turbina Acionamento Cardan 540 rpm

Kit Adubação	Capacidade dos Depositos Fertilizantes			
	Linha Simples		Linha Dupla	
4				
5	235L	270Kg	280L	320Kg
6				
7	280L	320Kg		

Dimensão Total (mm)	
Largura	2400
Comprimento	1800
Altura	1500

Jumil / pensou plantio,
pensou Jumil

Jumil- Justino de Moraes, Irmãos S/A
Av. Moacir Dias de Moraes - 1043
Batatais/SP - 14315-360

ATENDIMENTO AO CLIENTE JUMIL

07h30 às 17h30 de segunda a sexta feira

sac@jumil.com.br

Tel.: 16 3660-1000

jumil.com.br

Natura com depósito de adubo

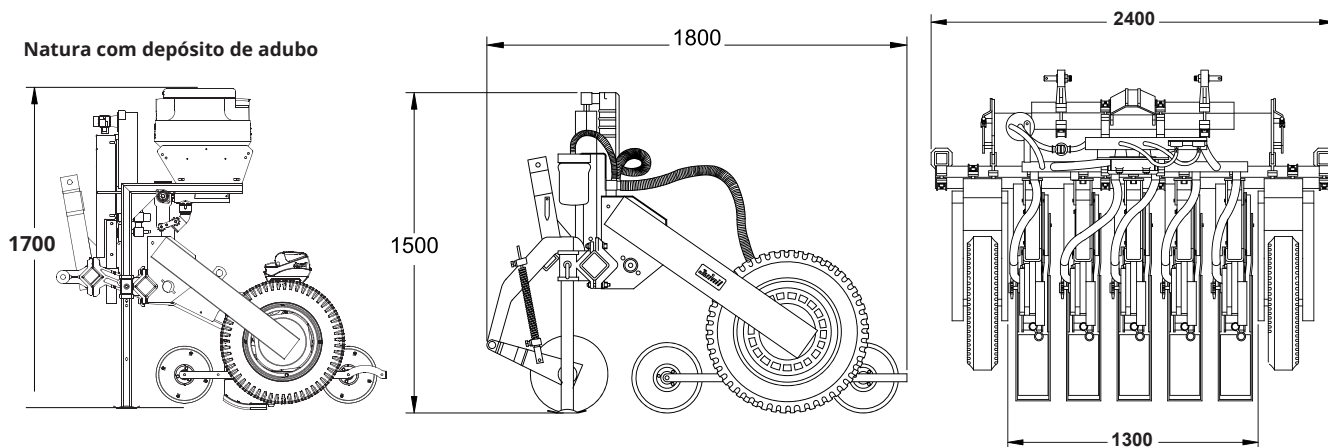

Siga nossas redes sociais



Manual de Instruções que acompanha o produto. A Jumil pode, a qualquer momento, alterar as configurações, versões e modelos oferecidos neste impresso.

PROTEJA O MEIO AMBIENTE. AO INUTILIZAR ESTE FOLHETO, NÃO JOGUE EM VIAS PÚBLICAS